

## Caldeira eléctrica série SOL. 50 litros



### Especificações técnicas

Caldeira eléctrica de 50 litros com capacidade para 50 litros, accionada por painéis solares fotovoltaicos (não incluídos). A caldeira interior é feita de aço-carbono laminado a frio com 2 mm de espessura e um revestimento de esmalte vitrificado com 220 $\mu$  de espessura cozido a 860°C, o que proporciona uma proteção adequada contra a corrosão. Além disso, o aparelho incorpora um ânodo de magnésio ( $\varnothing$ 20x300mm) que actua como proteção adicional. A parte cilíndrica do corpo externo é feita de chapa de aço carbono de 0,4 mm de espessura revestida com tinta epóxi-poliéster branca de 70 $\mu$  de espessura, as tampas inferior e superior são feitas de plástico ABS de 2,5 mm de espessura e são cravadas mecanicamente no cilindro. Entre a caldeira e o corpo exterior existe um isolamento de poliuretano expandido sem CFC com 20 mm de espessura. A caldeira é suspensa na parede por meio de 2 pés com 2 parafusos cada, que são fixados diretamente à caldeira com 2 parafusos M8. Esta ligação é solidária com o corpo exterior, que é assim fixado mecanicamente ao conjunto. Os furos na parede para pendurar o aparelho devem ter uma broca de 10 mm e uma profundidade de 50 mm no caso de paredes de tijolo de 10 cm com argamassa incluída. O aparelho pode ser instalado na vertical ou na horizontal, com os tubos de entrada do lado direito do aparelho ou com os tubos do lado esquerdo (triposicional). A pressão nominal do aparelho é de 9 bar (0,9 MPa) e é controlada por uma válvula hidráulica de segurança e de retenção regulada para 10 bar (1,0 MPa) fornecida com cada aparelho. A água é aquecida por uma resistência blindada de 530W ou 1060W, consoante o número de painéis fotovoltaicos utilizados, e uma carga superficial de 7W/cm<sup>2</sup>. Ambas as resistências são instaladas no frasco térmico, devendo o instalador ligar a resistência adequada em função do número de painéis. As resistências são montadas numa range de aço-carbono esmaltado para poderem ser substituídas sem esvaziar o aparelho. A temperatura é controlada por um termóstato de bulbo regulado a 65°C, que pode ser acionado através de um manípulo situado na parte frontal da tampa do registo. Em caso de falha do termóstato de regulação, o mesmo termóstato dispõe de uma dupla lâmpada de segurança regulada para 93°C. Classe I, IP24 e cabo de ligação instalado de fábrica no termóstato. Uma luz piloto situada na parte frontal da tampa do registo indica o funcionamento do esquentador. Consumo zero e emissões zero. As dimensões totais do produto são 395x380x748 mm e o seu peso é de 18,95kg.

### Componentes

- Adequado para painéis fotovoltaicos de 265W - 30V ligados em série.
- Dois pés de ancoragem fixados diretamente à caldeira.
- Válvula de segurança e de retenção regulada a 10 bar (1,0MPa).
- Instalação triposicional - tomadas inferiores.
- Parafusos e buchas incluídos.

### Certificados

### Descrição

- Caldeira eléctrica de 50 litros de capacidade - saídas inferiores - triposicional.
- Isolamento reforçado, consumo zero e emissões zero.
- Fixação universal em posição vertical. De 210 a 350 mm.
- Elemento de aquecimento blindado sob bainha que pode ser substituído sem esvaziar a caldeira.
- Regulação da temperatura exterior na parte frontal da tampa do registo.
- Duas opções de potência: 530W (2 painéis) / 1060W (4 painéis).
- Caldeira vitrificada.
- Ânodo eletrónico de magnésio.
- Luz piloto de funcionamento.
- Válvula de segurança regulada a 10 bar fornecida com o aparelho.
- Garantia total: 3 anos. Garantia da caldeira: 5 anos.

### Especificações eléctricas

**Tensão/frequência:** 60V DC (2 painéis fotovoltaicos) / 120V DC (4 painéis fotovoltaicos)

**Intensidade máxima:** 8.58 A CC

**Potência total:** 530 ou 1060W seleccionáveis com uma ou outra resistência ligada

**Resiliência:** blindado sob uma bainha esmaltada de 7W/cm<sup>2</sup>.

**Isolamento eléctrico:** Classe I

**Índice de protecção:** IP24

**Termóstato externo com regulação da lâmpada:** 65 °C

**Termóstato de segurança duplo:** 93 °C

### Especificações mecânicas

**Material caldera:** Acero al carbono de 2 mm de espesor

**Recubrimiento caldera:** Esmalte vitrificado de 220 $\mu$  de espesor

**Material cuerpo:** Acero al carbono de 0.4 mm de espesor

**Aislamiento:** Poliuretano expandido libre de CFC de 20 mm de espesor.

**Presión nominal:** 9 bar (0.9MPa)

### Especificações da embalagem

**Dimensiones embalaje individual:** 790 alto x 440 ancho x 440 fondo (mm)

**Peso con embalaje individual:** 20.95 Kg

**Dimensiones del producto:** 748 alto x 380 ancho x 395 fondo (mm)

**Peso del producto:** 18.95 kg

### Instalação

El termo eléctrico se puede instalar en posición vertical, horizontal colgado a la pared con los tubos de entrada/salida a la derecha o con los tubos de entrada/salida a la izquierda (fig-1). En cualquier caso la válvula de seguridad debe de ser instalada en el tubo de entrada de agua, es decir, mirando el aparato de frente, a la derecha en posición vertical y en el tubo inferior en la horizontal. Por motivos de seguridad eléctrica y según el Reglamento Electrotécnico de Baja Tensión, la instalación en baños debe de realizarse en la zona 3 según se muestra en la figura-2.

### Adequação funcional

**Volumen:** 50 l

**Producción agua caliente a 40 °C:** 91.6 l

**Tiempo de calentamiento de 15 a 65 °C:** 2 paneles: 6h 36min (\*)

4 paneles: 3h 15min (\*)

(\*) valores aproximados

### Manutenção

CE, RoHS. Em conformidade com as Directivas de Segurança Eléctrica 73/23/CEE e 93/68/CEE e Compatibilidade Electromagnética 89/336/CEE e 92/31/CEE. Em conformidade com as Directivas Europeias de Concepção Ecológica e Rotulagem Energética 2010/30/UE, 2009/125/CE e Comissão de Regulamentação Delegada 812/2013.

El aparato no requiere ningún mantenimiento. Únicamente hay que tener la precaución de vaciarlo en caso de heladas si no se va a utilizar.

### Limpeza

Se recomienda un paño de algodón ligeramente humedecido en una solución jabonosa. A continuación, secar. No utilizar ningún tipo de producto agresivo.

### Operação

Uma vez o aparelho instalado hidraulicamente e completamente cheio de água, ligar a caldeira aos painéis solares de acordo com as instruções do manual de instalação e o aparelho está pronto a funcionar. Seleccionar a temperatura de armazenamento desejada através do botão situado na parte da frente da tampa de visita. As opções são: '-': 7°C (anti-congelação), 'ECO': 50°C (otimização energética) e '+': 65°C (produção máxima de água quente). Após um período de tempo a partir do momento da ligação eléctrica, a água quente está disponível se a torneira correspondente for aberta.

### Esquema dimensional

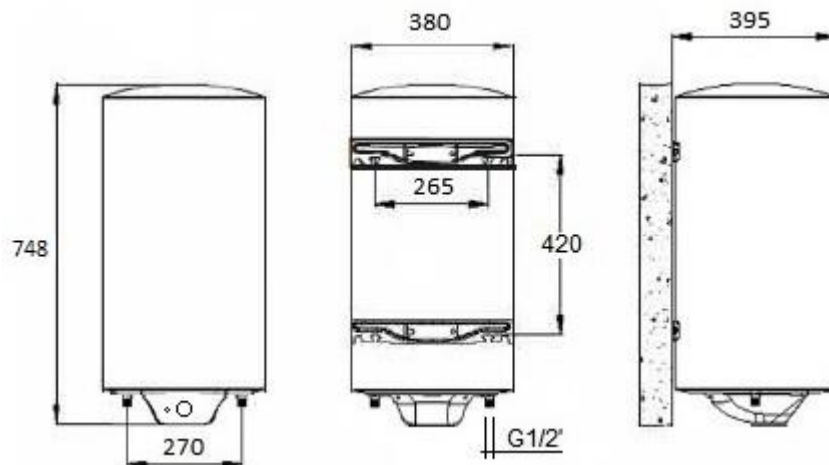

### Certificados



### Instalação

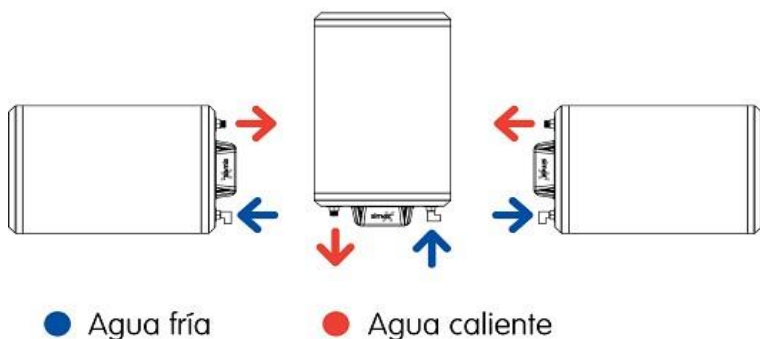

Fig-1

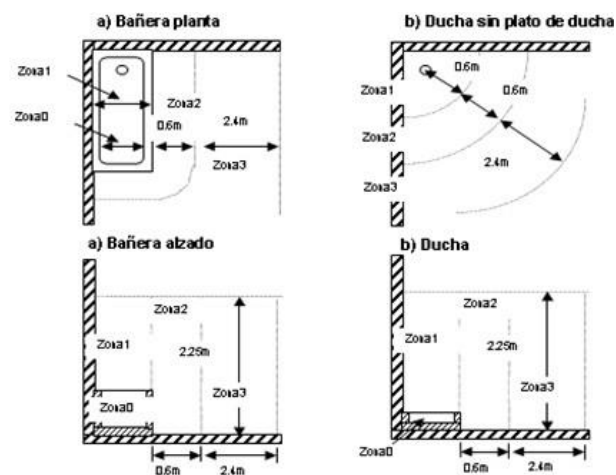

fig-2



PRODUTO  
SACIONADO



Estas especificações podem ser modificadas e/ou alteradas devido a requisitos de fabrico.